

# ПРОБЛЕМИ ПІДПРИЄМНИЦТВА НА ТРАНСПОРТІ ТА У МАШИНОБУДУВАННІ

УДК 658:656.072

JEL M 210

## ФОРМИРОВАНИЕ СИСТЕМЫ УПРАВЛЕНИЯ ЭФФЕКТИВНОСТЬЮ РАБОТЫ ПАССАЖИРСКИХ АВТОБУСНЫХ СТАНЦИЙ (ПАС)

Стогул О.И., канд. экон. наук, доцент

Щеблыкина К.А., аспирант

Харьковский национальный автомобильно-дорожный университет

**Аннотация.** *Статья посвящена углублению теоретических и разработке научно-методических основ управления эффективностью работы пассажирских автобусных станций. Основной целью статьи является определение состава и содержания системы управления эффективностью работы ПАС. Представленная система сформирована на основе сочетания системного и процессного подходов. Предложен состав системы управления эффективностью работы ПАС. Предполагается формирование двух видов циклов – расширенного, который реализуется на уровне объединения автостанций, и элементарных, соответствующих отдельным процессам. Специальных функций управления эффективностью сгруппированы в блоки по разработке соответствующих решений, превращение их в конкретные управленческие действия, мониторинг и контроль за их реализацией. Функции управления реализуются на расширенном и элементарном цикле, которые представлены в виде трех блоков: решающего, преобразующего и информационно-контрольного. Система управления эффективностью представлена в виде иерархического целенаправленного контура по управлению непосредственно финансовыми процессами, процессами работы с персоналом и с клиентами, основными процессами ПАС. Таким образом, обоснованы состав и структура системы управления эффективностью работы пассажирских автобусных станций, которая представлена в виде взаимодействия управляющей и управляемой подсистем. Практическое значение полученных результатов заключается в том, что их реализация позволит предприятиям пассажирского транспорта сформировать систему управления эффективностью их деятельности, сформировать управленческие решения по контролю и обеспечению эффективной работы и повысить уровень организации работ по улучшению эффективности их функционирования*

**Ключевые слова:** *эффективность, система управления, функции управления эффективностью, пассажирские автостанции, циклы управления.*

**Постановка проблемы.** Важнейшим условием успешного развития экономики отрасли и предприятий сферы услуг является обеспечение их конкурентоспособности. При этом эффективность их работы является основой конкурентоспособности. Это в полной мере актуально для предприятий автобусных станций, поскольку повышение эффективности их работы обусловлено необходимостью ориентации на требования пассажиров, обеспечением достаточной эффективности управления, технической оснащенности и т.п. Однако в настоящее время основной упор делается на конечные результаты деятельности, а не на процессы их обеспечения. Поэтому для повышения экономической эффективности работы ПАС необходимо управление как целенаправленное воздействие на процессы формирования эффективности их деятельности.

Эффективность реализации управленческих воздействий достигается в специально созданной системе. Система управления эффективностью на ПАС представляет собой определенный состав и технологическую последовательность многократно повторяющихся действий в целях формирования и организации выполнения управленческих решений для достижения предприятием долгосрочного успеха путем максимального удовлетворения требований пассажиров и общества в целом.

**Анализ последних исследований и публикаций.** Вопросам улучшения работы и обеспечением работы эффективности функционирования предприятий автомобильного транспорта посвятили свои работы многие авторы [1]: З.И. Аксенова, Л.А. Бронштейн, С.Л. Голованенко, В.Г. Шинкаренко, Е.С. Кузнецов, П.Р. Левковець и много других ученых. Однако в данных работах, как правило, рассматривались отдельные вопросы повышения эффективности деятельности предприятий, решение которых приводит к улучшению отдельных составляющих их деятельности. Так же в исследования не уделяется должного внимания специфики пассажирских автобусных станций, дея-

тельность которых направлена на продажу билетов и предоставлению сопутствующих услуг пассажирам.

**Нерешенные составляющие общей проблемы.** В настоящее время проблемам формирования систем управления эффективностью работы предприятий пассажирского транспорта не уделено должного внимания.

**Формулирование целей статьи.** Основной целью статьи является определение состава и содержания системы управления эффективностью работы ПАС на основе сочетания системного и процессного подходов с учетом специфики работы пассажирских автобусных станций.

**Изложение основного материала исследования.** В общем виде система представляет собой единство, состоящее из взаимосвязанных частей, каждая из которых приносит что-то конкретное в уникальные характеристики целого [2, 3]. Систему управления эффективностью работы ПАС предлагается представить в виде взаимодействия двух циклов управления - расширенного и элементарного, которые рассмотрены в работе [4].

Расширенный цикл представляет собой управления эффективностью работы предприятия в целом и определяет основные элементы стратегического и тактического управления. На элементарном цикле выполняются работы по управления процессами, обеспечивающими эффективную работу ПАС: финансовые процессы, процессы работы с персоналом, процессы работы с клиентами, основные процессы ПАС. Такое деление на процессы необходимо, поскольку к ним необходим индивидуальный подход и к ним выдвигаются специфические требования. Соотношение расширенного и элементарного циклов представлено на рис. 1.

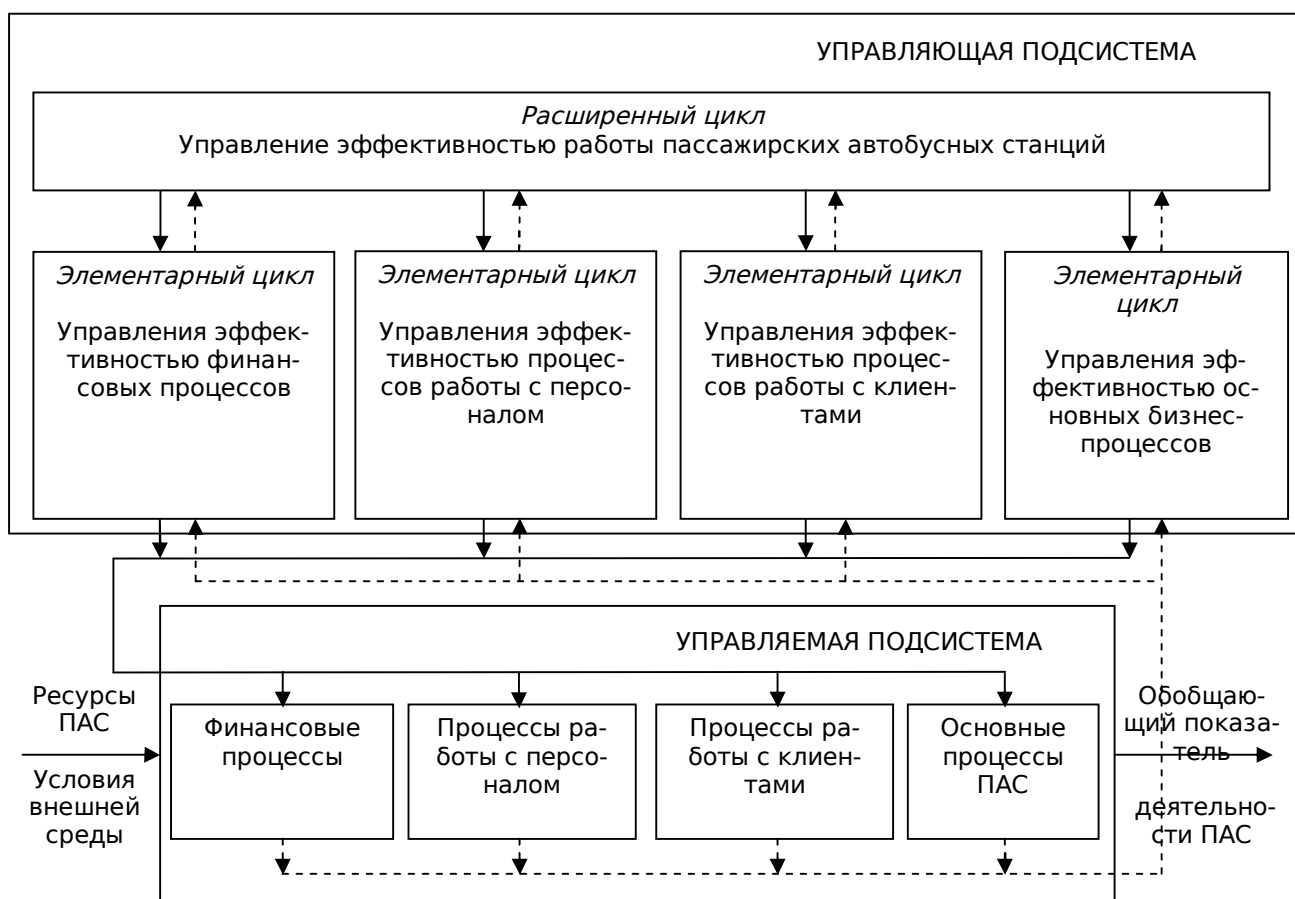

**Рисунок 1 - Взаимосвязь расширенного и элементарного циклов управления эффективностью работы ПАС**

На следующем этапе необходимо выделить основные функции по видам деятельности предприятия:

1. Функции общего управления эффективностью работы ПАС.

2. Функции общего управления процессами обеспечивающими эффективность работы ПАС:

- функции управления эффективностью финансовых процессов;
- функции управления эффективностью процессов работы с персоналом.
- функции управления эффективностью процессов работы с клиентами.
- функции управления эффективностью основных процессов ПАС (продажа билетов, предоставление удобств и информационных услуг пассажирам, диспетчерское руководство движением автобусов и др.)

Схема соотношения основных функций по видам деятельности представлено на рис. 2.

Следующий этап предполагает выделение функций по уровням управления - функции стратегического, тактического и оперативного управления эффективностью работы ПАС. При обосновании состава и структуры системы управления эффективностью работы ПАС предлагается использовать разработки предложенные авторами [4-10], которые предлагают реализовывать функции управления в двух циклах управления: расширенном и элементарном. В системе управления эффективностью работы ПАС на расширенном и элементарном циклах предполагается объединение функций управления в три блока: решающий (D), преобразующий (R), информационно-контрольный (I). Последовательность построения схему управления эффективностью работы ПАС представлена на рис. 3.



Рисунок 2 - Соотношение основных функций по видам деятельности при управлении эффективностью работы ПАС



Рисунок 3 – Последовательность построения схемы системы управления эффективностью работы ПАС

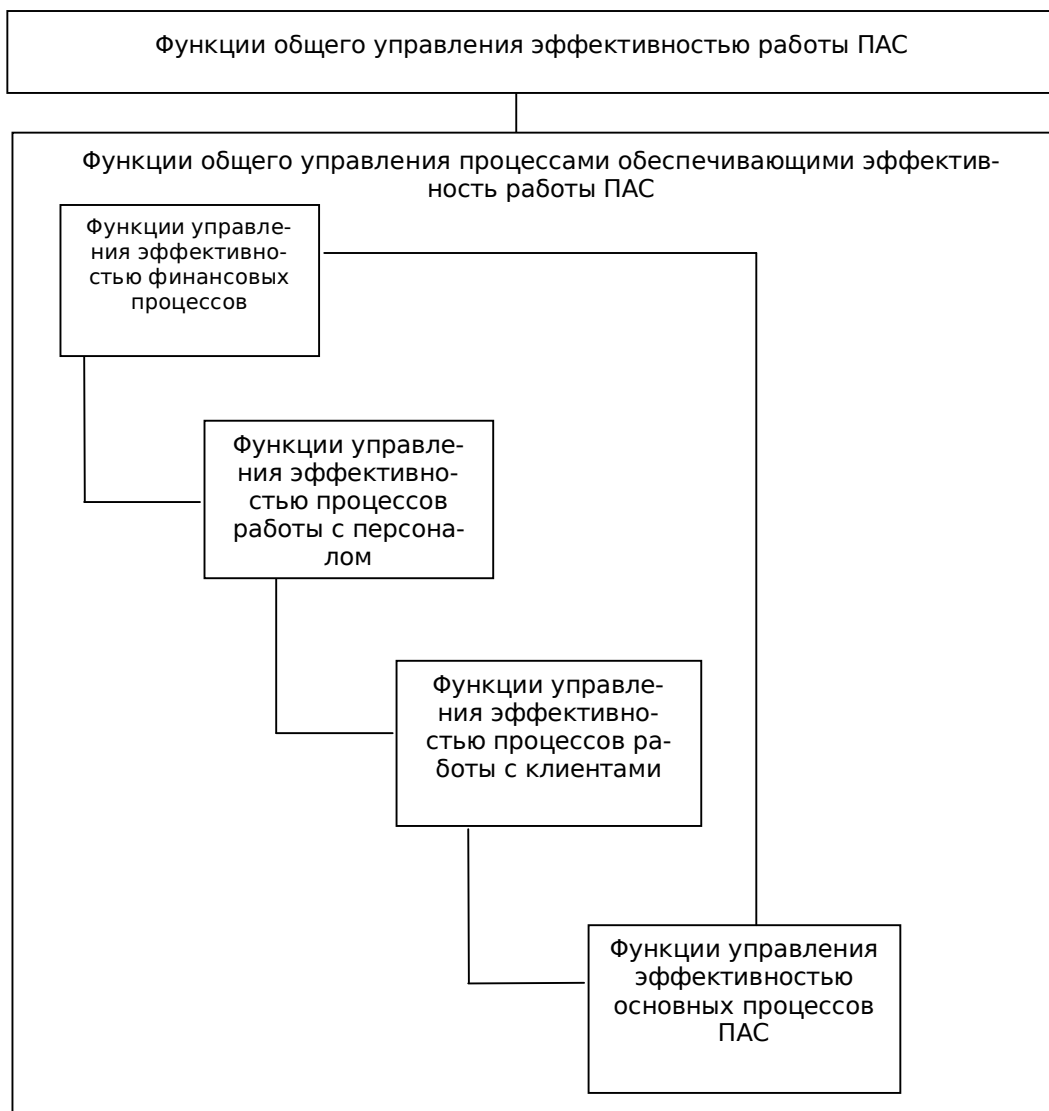

**Рисунок 4 – Система управления эффективностью работы ПАС**

В данном исследовании авторами рассматривается субъект управления первого уровня взаимосвязи, поэтому в общем виде система управления эффективностью работы ПАС будет иметь следующий вид (рис. 4). Решающий блок расширенного цикла определяет цели и задачи в области эффективности работы ПАС, разрабатывается стратегия по управлению эффективностью, планируются работы по реализации разработанной стратегии, оценивается и анализируется эффективность работы предприятия.

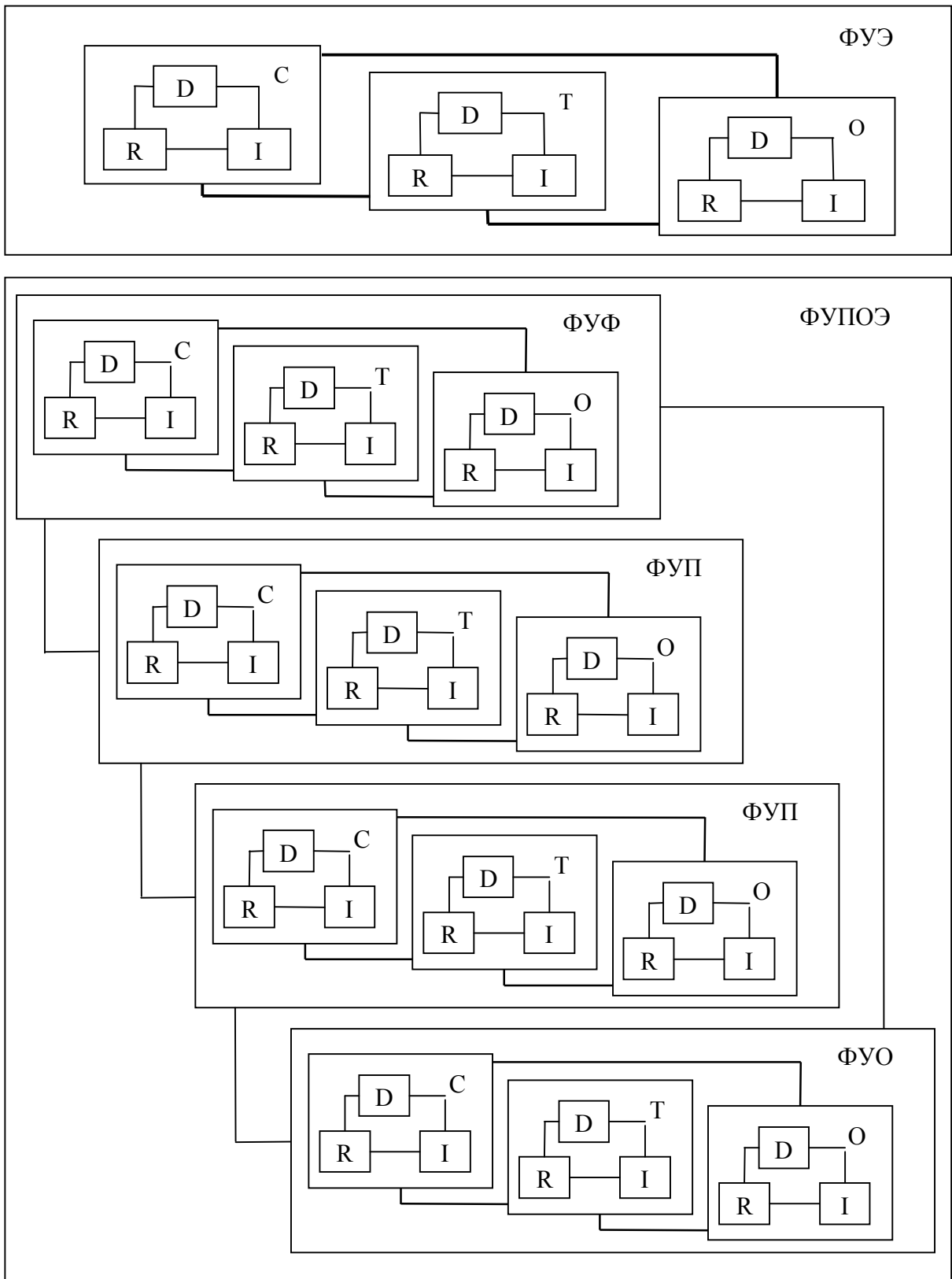
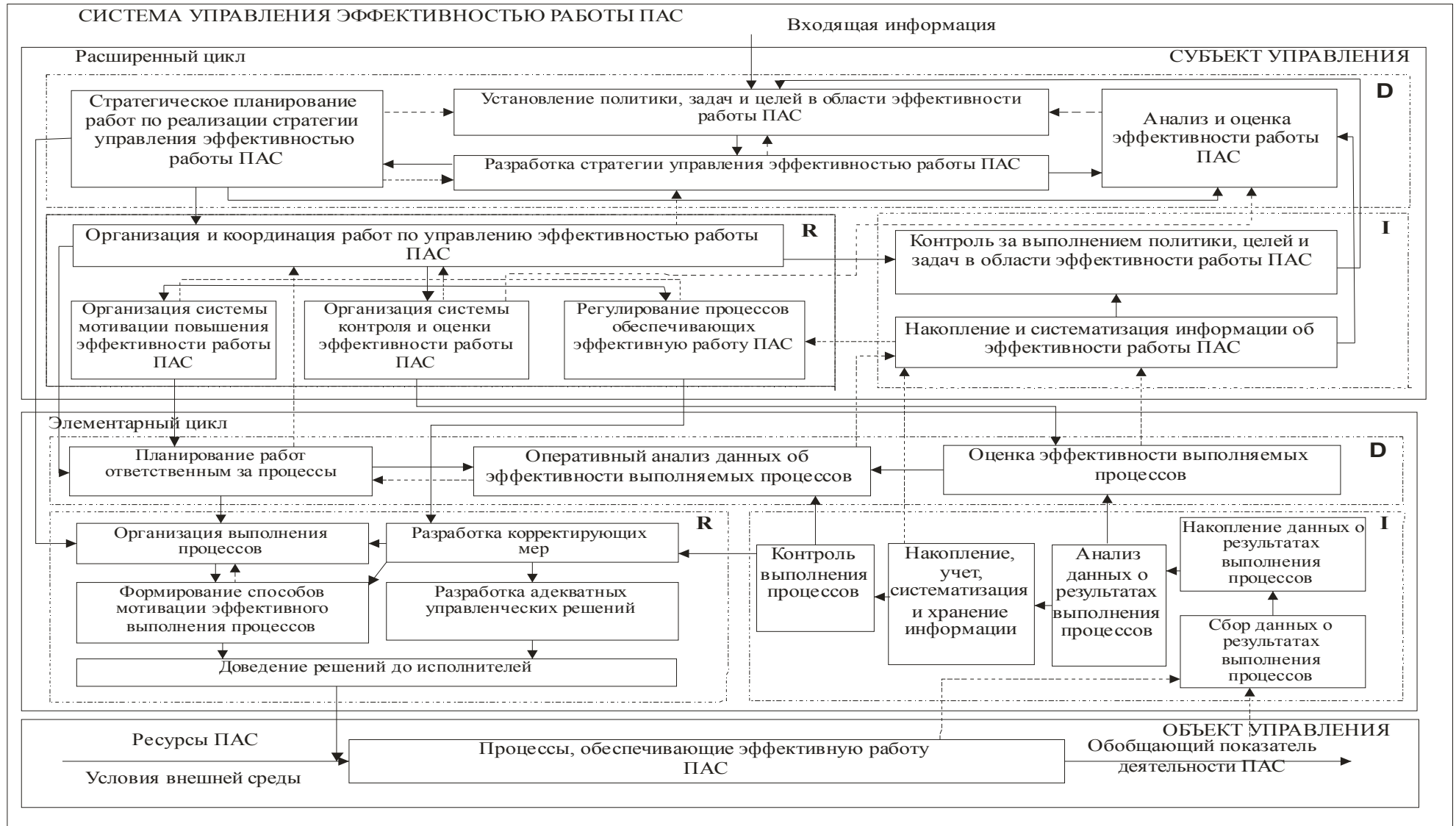
Цели и задачи ПАС в области управления эффективностью его работы формулируются в виде направления деятельности или долгосрочной цели и предусматривает: улучшение экономического положения предприятия; расширение и завоевание новых рынков обслуживания; ориентацию на удовлетворение требований пассажиров; улучшение важнейших показателей эффективности работы.

На начальном этапе необходимо сформулировать стратегию предприятия в области управления эффективностью его деятельности. Разрабатываемая стратегия должна отображать стратегические цели ПАС в данном направлении развития. Планирование работ по реализации разработанной стратегии является важной задачей в области управления эффективностью, поскольку при создании и улучшении системы управления эффективностью необходимо иметь четкое представление о совокупности процессов и работ, действующих на ПАС. С этой целью на ПАС проводится планирование и описание совокупности работ, последовательность их реализации и их руководителей. Оценка и анализ эффективности работы ПАС производится на основании исходной информации, для которой является информационно-контрольный блок. Анализ эффективности осуществляется на основе многих показателей. Выполнение данных работ предполагается осуществлять на основе контроля выполнения политики в области эффективности, накопленной информации.

Преобразующий блок расширенного цикла предполагает реализацию функций организации и координации работ по управлению эффективностью: организацию системы мотивации, системы контроля и оценки, регулирование процессов. Организация и координация работ предусматривает разработку, внедрение конкретных задач руководителям процессов. Мотивация персонала включает в себя работы вовлечение и стимулирование персонала автостанций в процесс повышения эффективности работы ПАС. Главной задачей системы мотивации работников автостанций является достижение необходимого уровня заинтересованности работников в эффективном выполнении всех поставленных перед ними задач. Контроль и оценка предполагают мониторинг выполнения поставленных задач в области управления эффективностью на всех уровнях управления. Регулирование процессов является реализацией усилий всех подразделений ПАС (отдела эксплуатации, планово-экономического отдела, и др.) для реализации политики в области повышения эффективности. В информационно-контрольном блоке расширенного цикла реализуются функции накопления и систематизации информации и контроля за выполнением политики в области управления эффективностью.

Таким образом, расширенный цикл соответствует управлению эффективностью в целом на предприятии. Элементарный цикл предполагает реализацию работ по управлению эффективностью каждого процесса, обеспечивающего эффективность работы предприятия.

**Вывод.** Таким образом, обоснованы состав и структура системы управления эффективностью работы пассажирских автобусных станций, которая представлена в виде взаимодействия управляющей и управляемой подсистем. Функции управления реализуются на расширенном и элементарном цикле, которые представлены в виде трех блоков: решающего, преобразующего и информационно-контрольного.

#### **Литература:**

1. **Левковец П.Р.** Системные модели обеспечения эффективного функционирования процессов и объектов на транспорте / П.Р. Левковец, А.А. Крышан // Труды III Междунар. науч.-техн. конф. (17 ... 19 мая 1995 г.) «Методы управления системной эффективностью функционирования электрифицированных и пилотажнонавигационных комплексов» (АВИОНИКА-95). К.: Минобразования Украины, КМУГА, ТАУ, 1995. - С. 36-37.
2. **Бажин И.И.** Исследования систем управления: [компакт-учебник] / И.И. Бажин. – Харьков: Консум, 2004. – 336 с.
3. **Мескон М. Х.** Основы менеджмента / М. Х. Мескон, М.Альберт, Ф. Хедоури; [пер. с англ.]. – М.: Дело, 1995. – 704 с.

4. **Удовиченко Е.Т.** Комплексные автоматизированные системы управления качеством: (Методы и средства проектирования) / Е.Т. Удовиченко, Ю.И. Койфман, Ю.А. Банин. – М.: Издательство стандартов, 1989. – 192 с.

5. **Коган А. Б.** Теоретические аспекты эффективности экономических систем / А.Б. Коган, Н.П. Болдырева // Вестник ОГУ. – 2006. - № 8. – С. 45 – 55.

6. **Макаренко М.** Проектирование системы управления эффективным функционированием предприятия / М. Макаренко // Матеріали Міжнародної конференції у межах програми європейської комісії «Менеджмент організацій і управління людськими ресурсами». - Ялта : РВВ КДІТ, 2005. - С. 172 - 184.

7. Научная библиотека КиберЛенинка: <http://cyberleninka.ru/article/n/formirovanie-obekta-pri-upravlenii-effektivnostyu-raboty-passazhirskih-avtobusnyh-stantsiy#ixzz2thGcEx9x>

8. Проектирование систем управления: [методика] / разработана группой компаний «Современные технологии управления». - Режим доступа : <http://www.businessstudio.ru>.

9. Системы управления эффективностью бизнеса: [учеб. пособие] / [Н.М. Абдикеев, С.Н. Брускин, Т.П. Данько и др.]; под науч. ред. док. техн. наук, проф. Н.М. Абдикеева и О.В. Китовой. - М.: ИНФРА М, 2010. -282 с.

10. **Могилевский В.Д.** Методология систем: вербальный поход / В.Д. Могилевский. – М.: Экономика, 1999. – Вып. 4. – С. 5 -11.

11. **Шерепа К. М.** Формування управління ефективністю приміського комплексу залізничного транспорту: автореферат дис. на здобуття наукового ступеня кандидата економічних наук: спец. 08.00.04 - економіка та управління підприємствами (залізничний транспорт) / К.М. Шерепа. – Дніпропетровськ, 2009. – 21 с.

Стаття надійшла: 10.12.2013 р.

Рецензент: д.е.н., проф. Горелов Д.О.



УДК 338.4: 339.1

JEL R 34

## КЛАСИФІКАЦІЯ АВТОВИРОБНИКІВ УКРАЇНИ

**Приходько Д.О.**

Харківський національний автомобільно-дорожній університет

**Анотація.** Дослідження діяльності світових автовиробників, пожвавлена цікавість до вартості їх брендів, обумовлює актуальність дослідження автомобільної промисловості України, у тому числі дослідження вартості брендів українського автопрому. Дана стаття присвячена огляду основних автовиробників України та їх брендів. Виявлено, що автомобільна промисловість України представлена виробництвом легкових, вантажних автомобілів, виробництвом автобусів. Деякі підприємства паралельно ще розвивають напрям з виробництва тролейбусів та займаються суміжною діяльністю пов'язаною з автобудуванням. Встановлено, що підприємства українського автопрому можна поділити на виробничі підприємства, що входять до складу корпорацій та виробничі підприємства, що діють як самостійні виробники. Простежується особливість, що найбільш крупні автовиробники України входять до складу корпорацій, самостійні автовиробники зазвичай є невеликими. Не всі підприємства Українського автопрому характеризуються повним циклом виробництва, деякі з них займаються повноцінною збіркою авто за відповідними дозволами та ліцензіями. До підприємств з повним циклом виробництва можна віднести Публічне акціонерне товариство «Запорізький автомобілебудівний завод» та Публічне акціонерне товариство «АвтоКрАЗ». Всі інші підприємства характеризуються збіркою автомобілів на базі агрегатів інших провідних підприємств. За результатами розглянутих підприємств було виявлено, що не всі автовиробники України мають власний бренд під яким виробляють продукцію, більшість з них випускають продукцію під брендом інших підприємств на основі відповідних дозволів та ліцензій. Було визначено торгові марки, якими володіють автовиробники України. Перспективою досліджень у даному напрямі є оцінка вартості брендів українського автопрому.

**Ключові слова:** укравтопром, бренд, класифікація, виробництво, ліцензія.

**Постановка проблеми.** Дослідження діяльності світових автовиробників, пожвавлена цікавість до вартості їх брендів, обумовлює актуальність дослідження автомобільної промисловості України, у тому числі дослідження вартості брендів українського автопрому. Незважаючи на незначну кількість автовиробників в Україні, відставання за обсягами виробництва та за технічними характеристиками від сучасних світових авто [1], продукція Укравтопрому користується попитом далеко за межами України, про що